

- Petrol Engine Timing Kit - Ford 2.0 EcoBoost
- Kit de calage moteur à essence - Ford 2.0 EcoBoost
- Kit de calado motor gasolina - Ford 2.0 EcoBoost
- Afstelset benzinemotor EcoBoost
- Kit de calado motor gasolina - Ford 2.0 EcoBoost 9AT1105E



www.kingtony.com

Enjoy your work

Ford/Petrol/Chain

- The Kit includes cam & crankshaft alignment tool and tensioner locking pin
- Suitable for Ford fitted with SCTi EcoBoost/Ti-VCT 2.0lt direct injection engines
- Camshaft tool use for vehicles manufactured May 2011 and after May 2011

MODEL	Galaxy(2010-) / Mondeo(2010-) S Max(2010-) / Focus(2011-)
ENGINE CODE	Galaxy 2.0 TNWA / TNWB / TPWA Mondeo 2.0 TNBA / TPBA S Max 2.0 TNWA / TNWB / TPWA Focus 2.0 MGDA / XQDA

Contents :

- A - Camshaft alignmentplate
- B - Camshaft alignmentplate
- C - Crankshaft locking tool
- D - Crankshaft timing pin
- E - Tensioner locking pin

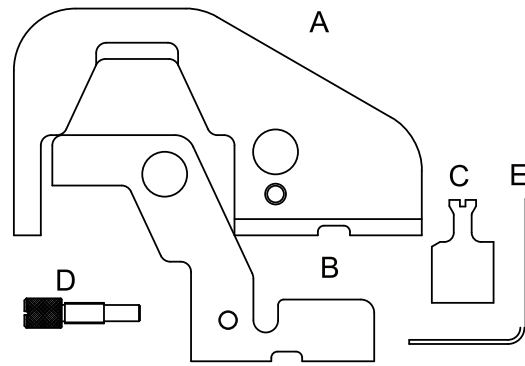

Ford/Essence/Chaîne

- Kit inclut un outil d'alignement d'arbre à cames et vilebrequin et une goupille de blocage du tendeur
- Convient pour des FORD équipée d'un moteur à injection directe SCTi EcoBoost /Ti - VCT 2.0 lt
- Outil d'arbre à cames utilisé pour véhicules fabriqués en ou avant mai 2011

MODEE	Galaxy(2010-) / Mondeo(2010-) S Max(2010-) / Focus(2011-)
CODE MOTEUR	Galaxy 2.0 TNWA / TNWB / TPWA Mondeo 2.0 TNBA / TPBA S Max 2.0 TNWA / TNWB / TPWA Focus 2.0 MGDA / XQDA

Contenu:

- A - Plaque d'alignement d'arbre à cames
- B - Plaque d'alignement d'arbre à cames
- C - Outil de blocage du vilebrequin
- D - Goupille d'arrêt de vilebrequin
- E - Goupille de blocage du tendeur

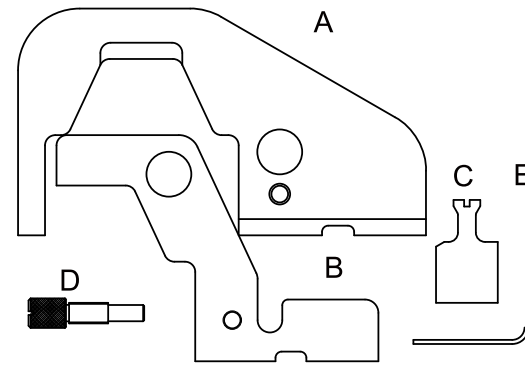

Ford/Gasolina/Cadena

- Este kit incluye una herramienta de alineación del árbol de levas y berbiquí, y una clavija de bloqueo del tensor
- Conviene para los coches FORD equipados de un motor con inyección directa SCTi EcoBoost/Ti-VCT 2.0lt
- Herramienta del árbol de levas utilizado para los vehículos fabricados en o antes de Mayo de 2011

MODELO	Galaxy(2010-) / Mondeo(2010-) S Max(2010-) / Focus(2011-)
CÓDIGO MOTOR	Galaxy 2.0 TNWA / TNWB / TPWA Mondeo 2.0 TNBA / TPBA S Max 2.0 TNWA / TNWB / TPWA Focus 2.0 MGDA / XQDA

Contenido:

- A - Placa de alineación del árbol de levas
- B - Placa de alineación del árbol de levas
- C - Herramienta de bloqueo del berbiquí
- D - Varilla de paro del berbiquí
- E - Varilla de bloqueo del tensor

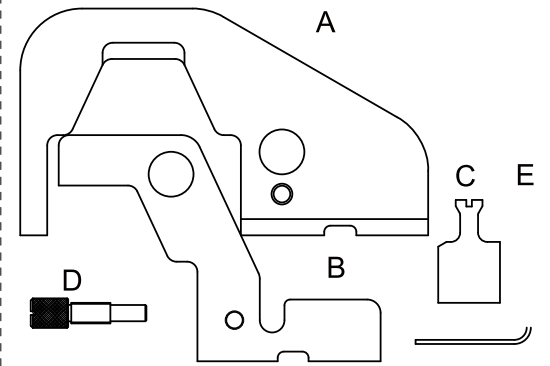

Ford/benzine/ketting

- Deze kit bevat een afstel gereedschap voor de nokkenas en krukas, een een borgpen
- Geschikt voor FORD uitgerust met een direct injectie motor SCTi EcoBoost / Ti-VCT 2.0lt
- Nokkenas gereedschap gebruikt voor voertuigen gemaakt in of voor mei 2011

MODEL	Galaxy(2010-) / Mondeo(2010-) S Max(2010-) / Focus(2011-)
MOTOR CODE	Galaxy 2.0 TNWA / TNWB / TPWA Mondeo 2.0 TNBA / TPBA S Max 2.0 TNWA / TNWB / TPWA Focus 2.0 MGDA / XQDA

Bevat :

- A - Asuitlijning nokkenas
- B - Asuitlijning nokkenas
- C - Krukas borggereedschap
- D - Pin krukas stop
- E - borgpen van de spanrol

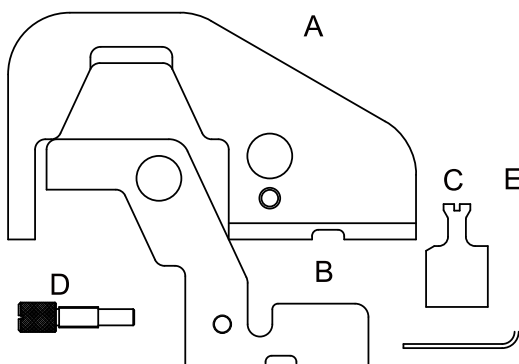

Ford/Benzin/Kette

- Dieses Kit beinhaltet ein Ausrichtungswerzeug für Nocken- und Kurbelwelle und einen Spann-Arretierstift
- Geeignet für Ford ausgestattet mit SCTi EcoBoost/Ti-VCT 2.0lt Direkteinspritzermotoren
- Nockenwellen-Werkzeug ist für die Mai 2011 und später hergestellten Fahrzeuge geeignet.

MODELL	Galaxy(2010-) / Mondeo(2010-) S Max(2010-) / Focus(2011-)
MOTOR-CODE	Galaxy 2.0 TNWA / TNWB / TPWA Mondeo 2.0 TNBA / TPBA S Max 2.0 TNWA / TNWB / TPWA Focus 2.0 MGDA / XQDA

Inhalte :

- A - Nockenwellen-Ausrichtungsplatte
- B - Nockenwellen-Ausrichtungsplatte
- C - Kurbelwellen-Fixierdorn
- D - Kurbelwellen-Arretierstift
- E - Spann-Arretierstift

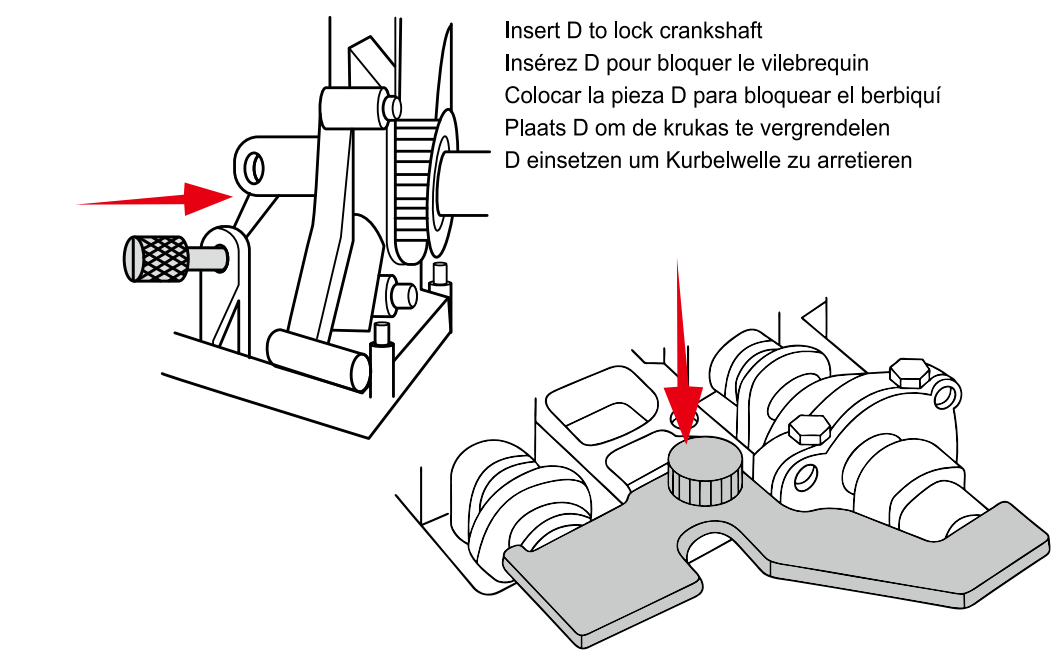
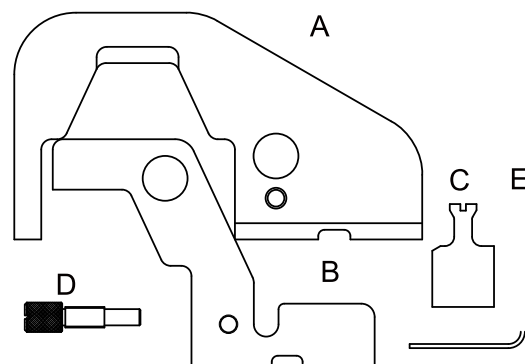

Insert D to lock crankshaft
Insérez D pour bloquer le vilebrequin
Colocar la pieza D para bloquear el berbiquí
Plaats D om de krukas te vergrendelen
D einsetzen um Kurbelwelle zu arretieren

for vehicles after May 2011
Pour véhicules après mai 2011
Para los vehículos fabricados después de Mayo de 2011
voor voertuigen na mei 2011
Für Fahrzeuge ab Mai 2011

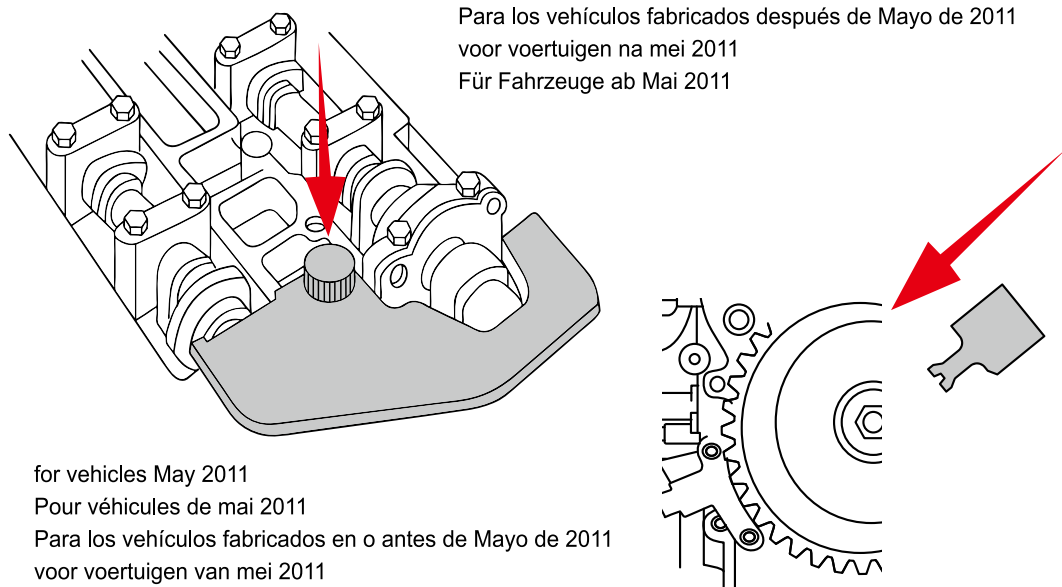

for vehicles May 2011
Pour véhicules de mai 2011
Para los vehículos fabricados en o antes de Mayo de 2011
voor voertuigen van mei 2011
Für Fahrzeuge Mai 2011